

Kraftermittlung an unserer Doppelschieneführung

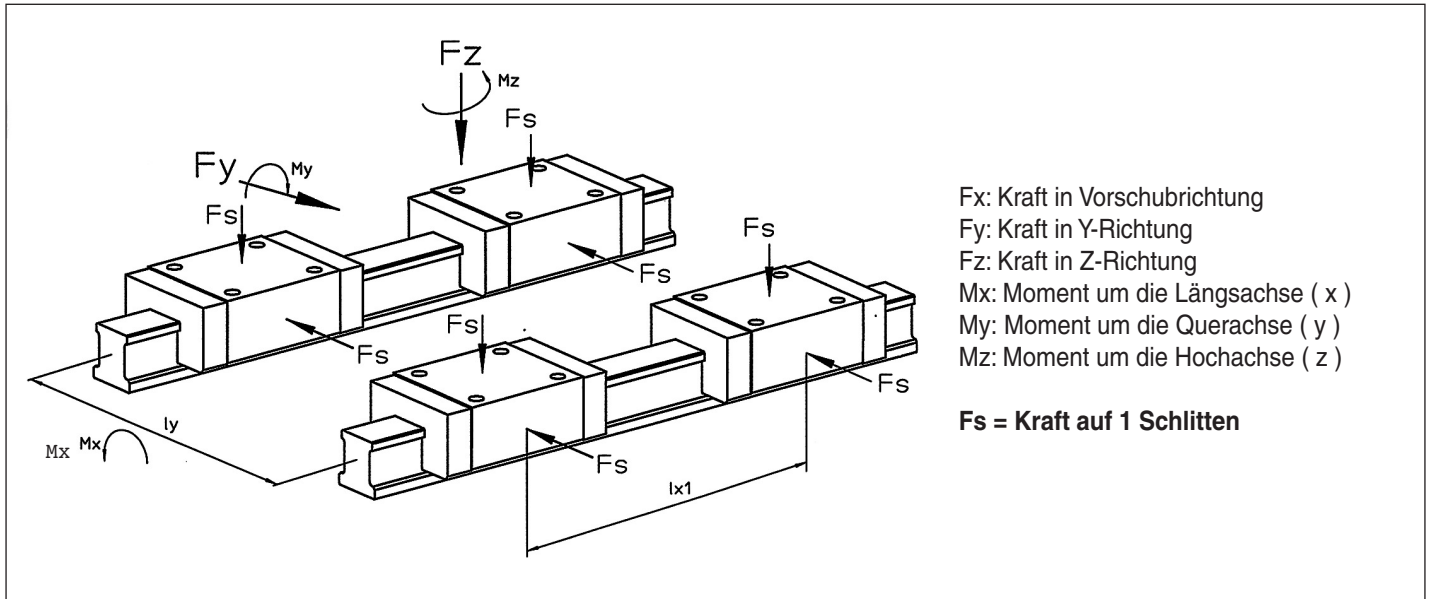

Krafrichtung Fy

Fy wird von 4 Schlitten aufgenommen

$$F_s = F_y \cdot 0,25$$

Krafrichtung Fz

Fz wird von 4 Schlitten aufgenommen

$$F_s = F_z \cdot 0,25$$

Moment Mx

Mx wird durch je 2 Schlitten aufgenommen

$$F_s = M_x / l_y \cdot 0,5$$

Moment My

My wird durch je 2 Schlitten aufgenommen

$$F_s = M_y / l_{x1} \cdot 0,5$$

Moment Mz

Mz wird durch je 2 Schlitten aufgenommen

$$F_s = M_z / l_{x1} \cdot 0,5$$