

Kraftermittlung an unserer Einzelschienenführung

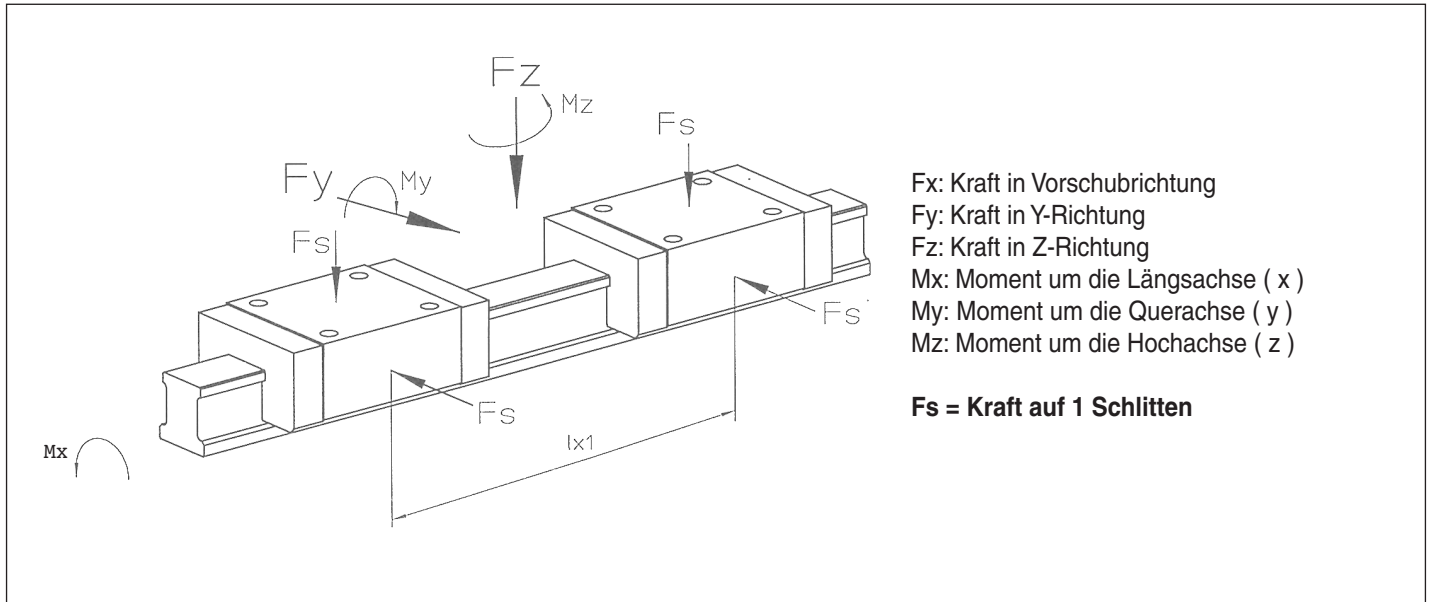

Krafrichtung Fy

Fy wird von 2 Schlitten aufgenommen

$$F_s = F_y \cdot 0,5$$

Krafrichtung Fz

Fz wird von 2 Schlitten aufgenommen

$$F_s = F_z \cdot 0,5$$

Moment Mx

Mx wird durch die innere Steifigkeit der Schlitten aufgenommen

Moment My

My wird durch je 1 Schlitten aufgenommen

$$F_s = M_y / l_{x1} \cdot 1$$

Moment Mz

Mz wird von je 1 Schlitten aufgenommen

$$F_s = M_z / l_{x1} \cdot 1$$